

MODELO DE ACESSO
ESCALA: 1:500 MEDIDAS EM METROS

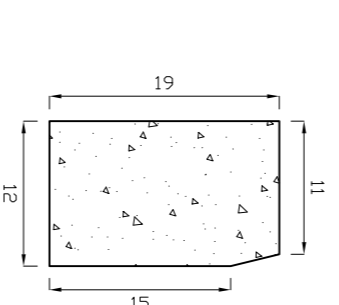

DETALHE DO MEIO FIO
ESCALA: 1:500 MEDIDAS EM CENTÍMETROS

DETALHE DO MEIO FIO
ESCALA: 1:500 MEDIDAS EM CENTÍMETROS

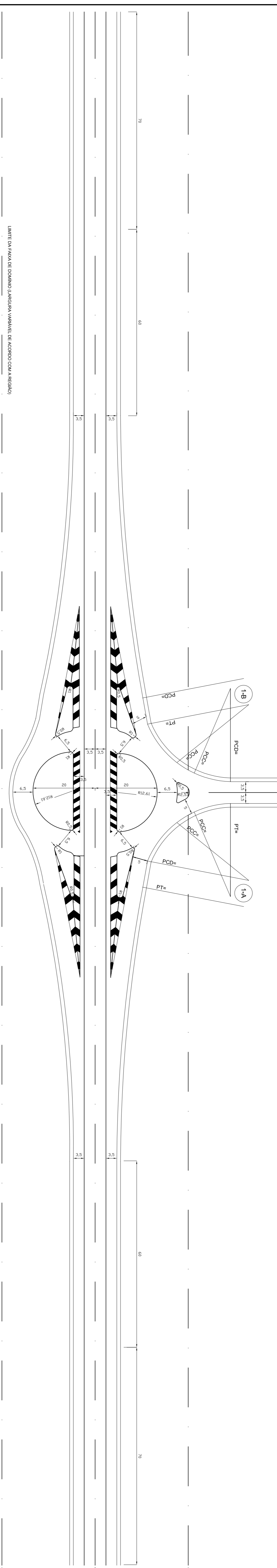

LIMITE DA FAIXA DE DOMÍNIO (LARGURA VISÍVEL DE ACOSTAMENTO REGRADO)

Curva Nº	AC	L	R	0	R	T	VC	D	PC
1A.B.C.D.	74,00°	487,207	24,407	22,50	45,00	18,58	2,74	12,81	64,6

Curva Nº	AC	R	T	D
2a.B.C.D.	16,00°	225,00	31,62	62,28

COEFICIENTES PARA CORREÇÃO DOS COMPRIMENTOS DAS PISTAS EM FUNÇÃO DAS
DECLIVIDADES DAS RAMPA DAS RODOVIA

VELOCIDADE KM/H	PISTA DE ACELERAÇÃO		RAMPA DESCENDENTES	
	RAMPA ASCENDENTES 3% a 4,5%	4,5% a 8%	RAMPA DESCENDENTES -3% a -5%	-4,0% a 8%
60	1,30	1,50	0,70	0,80
70	1,35	1,80	0,65	0,55
80	1,45	1,85	0,80	0,50

PISTA DE DESACELERAÇÃO	
80	1,2
	1,35

SECRETARIA DE INFRAESTRUTURA E LOGÍSTICA
DEPARTAMENTO DE ESTÁDIOS DE RONDADÃO ESTÁDIO DO PAVAN - DESEK
DIRETORIA DE OPERAÇÕES

PROJETO DE ACESSO TIPO PARA LOTEAMENTOS FAIXA DE DOMÍNIO

PROJETO DE ENGENHARIA

01